

SCHÄFER

KETTENDUMPER

D 550



GEGEN STILLSTAND: DAS LAUFWERK

Von der Qualität der Laufwerke profitieren Sie gleich mehrfach:

- **GUTE GELÄNDEGÄNGIGKEIT** durch lange, robuste Laufwerke, ein pendelnd gelagertes Laufrollenpaar und ein vorn abgeschrägtes Laufwerk (sorgt für optimale Steigfähigkeit und erleichtert das Überwinden von Hindernissen)
- **GESICHERTER TRANSPORT** durch vier Anschlagpunkte am Laufwerk serienmäßig
- **ÜBERZEUGENDE FAHRLEISTUNG** durch hydraulischen Fahrtrieb mit zwei Fahrstufen

SAUBERE LEISTUNG: DER MOTOR

Unser D 550 ist mit einem leistungsfähigen Kohler-Benzinmotor ausgestattet.



STEILVORLAGE: DIE KIPPMULDE

- **HYDRAULISCH KIPPBAR** – die geräumige und stabile Lademulde mit hohem Ausschüttwinkel
- **LANGFRISTIGER SCHUTZ** durch Pulverbeschichtung von Lademulde und Chassis



SPIELEND LEICHT: DIE BEDIENELEMENTE

Die hydraulischen Bedienhebel sind gut zugänglich und feinfühlig. Ein umlaufender Haltebügel dient gleichzeitig als mechanischer Schutz. Als echtes Profigerät ist der D 550 mit nur einer Hand bedienbar.



TECHNISCHE DATEN D 550

TECHNISCHE DATEN

Maschinengewicht	kg	428
Nutzlast	kg	550
Muldeninhalt SAE	m ³	0,28
Steigfähigkeit	Grad	20
Bodendruck	kg/cm ²	0,15
Geräuschpegel LwA	dB(A)	101
Geräuschpegel LpA	dB(A)	100
Fahrgeschwindigkeit 1	km/h	0–1,7
Fahrgeschwindigkeit 2	km/h	0–3,3
Schwingungswerte (Hand/Arm)	m/s ²	2,5
Schwingungswerte (Körper)	m/s ²	1,1

MOTOR

Typ	Benzin	Kohler CH270
Leistung	kW/PS	5,1/6,9
Motorkühlung		Luft
Manueller Start		Ja
Tankinhalt	l	4,0

HYDRAULIK

Antrieb		Hydraulisch
Hauptarbeitspumpe		3 × Zahnradpumpen
Max. Fördermenge (max. Druck P1)	l/min (MPa)	9,0 (21,0)
Max. Fördermenge (max. Druck P2)	l/min (MPa)	9,0 (21,0)
Max. Fördermenge (max. Druck P3)	l/min (MPa)	16,0 (0,8)
Ölkühler		Ja
Hydrauliktankinhalt	l	17,5

LAUFWERK

Laufrollen		4
Laufrollenpaar, pendelnd gelagert		2

ABMESSUNGEN

Transportlänge	A	mm	1.980
Laufwerkslänge	B	mm	1.230
Höhe Laufwerk	C	mm	350
Gesamthöhe	D	mm	1.340
Drehpunkt Mulde	E	mm	435
Höhe Mulde	F	mm	680
Breite Laufwerk	G	mm	716
Breite Ketten	H	mm	180
Bodenfreiheit	I	mm	150

Technische Änderungen vorbehalten.

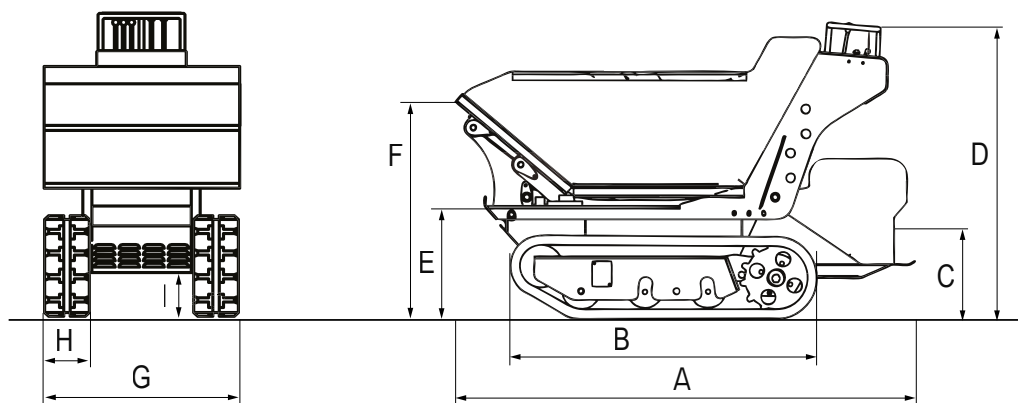

Ihr zuständiger Händler



Wilhelm Schäfer GmbH
 Lise-Meitner-Straße 2 • 64646 Heppenheim
 Tel.: +49 (0) 6252/93 81 0 • Fax: +49 (0) 6252/93 81 19
 E-Mail: info@wschaefer.de • takeuchi.de